



JDD SERIYASI
DOOSAN



www.jcbenergy.es



231 / 400 V – 50 Hz & 277 / 480 V – 60 Hz

GENERATOR HAQQINDA ÜMUMİ MƏLUMAT

GENERATOR	TEZLİK	Gərginlik	GÜC FAKTORU	SÜRƏT	DİZEL MÜHƏRRİK			ALTERNATOR		
MODEL	HZ	V	Cos Q	rpm	MARKA	MODEL	Seriya	MARKA	MODEL	Seriya
JDD 70	50	231/400	0.8	1500	DOOSAN	SP344CB	SP		JCB	225
JDD 85	60	277/480	0.8	1800						225
										S2

GENERATOR ÇIXIŞ DƏYƏRLƏRİ

	ÇALIŞMA ŞEKLİ	kVA	kW	A
50 HZ	STAND BY	70,0	56,0	101,2
	PRIME	63,6	50,9	92,0
	CONTINUOUS	44,5	35,6	64,4
60 HZ	STAND BY	85,0	68,0	122,8
	PRIME	77,3	61,8	111,7
	CONTINUOUS	54,1	43,3	78,2

STAND BY (gözləmə şəkli) Güç - ESP

Qəfil elektrik kəsilməsi halında təcili elektrik enerjisini təmin etmək üçün tətbiq edilir. İstehsalçı tərəfindən müəyyən edilmiş Stand By güc səviyyəsindən yuxarı yüklənə bilməz, bütün texniki xidmətin müntəzəm olaraq və müəyyən edilmiş qaydada aparılması şərti ilə, maksimum 70% orta dəyişən yüklə ildə maksimum 200 saat işlədilə bilər. İstehsalçı tərəfindən verilən Stand By gücündə ildə maksimum 25 saat işlədilə bilər.

PRIME (əsas) Güc – PRP

Dəyişən yüklərdə bir il ərzində qeyri-məhdud istifadə edilə bilər və bütün texniki xidmətlər müntəzəm olaraq və istehsalçı tərəfindən müəyyən edilmiş qaydada yerinə yetirilirsə, istehsalçı tərəfindən verilən Baş gücün orta hesabla 70% -dən çox olmamalıdır. İstehsalçı tərəfindən 100% olaraq verilən Prime gücünün istifadə müddəti ildə 500 saatdan çox ola bilməz, 12 saatlıq bir iş dövründə 1 saat ərzində 10% həddindən artıq yükləmə edilə bilər, ümumi iş müddəti 10 ilə ildə 25 saatdan çox ola bilməz. % həddən artıq yüklənmə.

MƏHDUD DAVAMLI Güc - LTP

İstehsalçı tərəfindən verilən əsas gücdə, bütün texniki xidmətin müntəzəm olaraq və istehsalçı tərəfindən nəzərdə tutulmuş qaydada aparılması şərti ilə, ildə 500 saatdan çox olmayan 100% orta güclə yüklənə bilər.

CONTINUOUS (Daimi - Mərkəzi Tərz İstifadəsi) Güc - COP

Müəyyən edilmiş ekoloji şəraitdə, bütün texniki xidmətlər müntəzəm olaraq və istehsalçı tərəfindən nəzərdə tutulmuş şəkildə aparılırsa, dəyişən və ya sabit yüklərdə qeyri-məhdud işləyə bilən gücdür, istehsalçı tərəfindən verilən Davamlı gücdən artıq yük edilə bilməz.

XÜSUSİYYƏTLƏRİ VƏ FAYDALARI

- Qabaqcıl Texnologiya və Keyfiyyətli Dizel Mühərriki
- Qabaqcıl Texnologiya və Keyfiyyətli Alternator
 - Aşağı Egzoz Emissiyası
- Çevik Tətbiq üçün Uyğun Nəzarət Kartı
- Kompakt, Sakit, Patentli Dizayn Şkafı
 - Aşağı Əməliyyat Xərcləri
- Ağır Yük Şərtlərinə Uyğunluq
 - Davamlılıq
 - Aşağı səviyyəsi

- Tropik, 50°C Radiator
- Su və hissəcikləri ayıran yanacaq filtri
 - Aşağı yanacaq sərfiyyatı
 - Premium Məhsul Dəstəyi
- Qlobal Xidmət və Baxım Şəbəkəsi
 - Bol və Sərfəli Ehtiyat Hissələri
- Yüksək Keyfiyyətli və Etibarlı Texnologiya
- Yarım Əsrlik Generator İstehsalı Təcrübəsi
 - Minimum Yağ İstifadəsi

GENERATOR ÖLÇÜLƏRİ VƏ TEXNİKİ ÇİZİMLƏRİ



DƏYƏRLƏR		AÇIQ TİP GENERATOR	QAPALI TİP GENERATOR
EN	mm	700	1000
BOY	mm	1700	2700
HÜNDÜRLÜK	mm	1562	1190
ÇƏKİ (BOŞ)	Kg	877	1010
YANACAQ ÇƏNİNİN TUTUMU	L	134	100

SİMVOL AÇIQ ŞKAFLI

L	1700	2700
W	700	1000
H	1562	1190
S	320	172
A	630	
B	600	
C		
D1		800
D2		800
D3		800
D4		800
D5		500

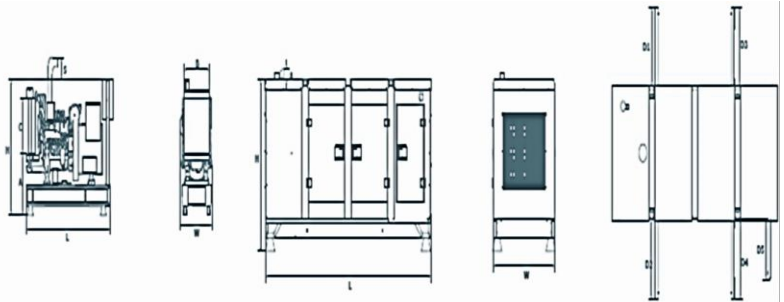

YANACAQ SƏRFİ

Əsas Gücün %	50 Hz - 1500 d/ dəq.		60 Hz - 1800 d/ dəq.	
	g/kWsaat	l/saat	g/kWh	g/kWsaat
110 %	200,0	14,4	200,0	17,5
100 %	195,0	12,9	195,0	15,5
75 %	197,0	9,8	197,0	11,7
50 %	212,0	7,0	212,0	8,4

DOOSAN(HYUNDAI-DOOSAN)

DİZEL MÜHƏRRİKİNİN TEXNİKİ PARAMETRLƏRİ

MÜHƏRRİK HAQQINDA ÜMUMİ MƏLUMAT

Dizel mühərrik modeli	SP344CB
Mühərrik Tipi	4 vuruşlu, Düz Sıralı 4 Silindr, Su Soyutma, Dizel, Mast Enjeksiyon
Bore x stroke	98 x 113
Silindir Həcmi	3.4litr
Sıxılma nisbəti	16.8:1
Mühərrikin fırlanması	Saat əqrəbinin əksinə
Silindrlərin işləmə qaydası	1-3-4-2
Yanacaq sistemi	Yüksək Basınç, Common Rail
Tənzimləyici	ECU
Tənzimləyici Sınıfı	G3

SOYUTMA SİSTEMİ

Radiator Tutumu	14.2L
Termostatın açılış dərəcəsi	80~90°C
Maksimum Reytinq	105°C
Minimum dərəcə	70°C
Yüksək temperatur signalı	105°C
Ətraf mühitin temperaturu iş reytinqi	52°C

YAĞLAMA SİSTEMİ

Yağ tutumu	12,6L
Yağlama təzyiqi	min 250 kPa (50Hz) /min 300 kPa (60Hz)
Yağın temperaturu	normal çalışma sıcaklığı 105 °C, Maksimum 125 °C
Yağ sərfi - Yanacaq sərfi %	0.1 % maximum
Yağ Relyef Klapanı açılış təzyiqi	550 ± 50 kPa

ELEKTRİK SİSTEM

Şarj Alternatoru	12V/110A
Marş Motoru	12V/2,5 Kw

FAN

Çap	480mm
Qanadların sayı	7
Material	Plastik

DOOSAN INFRACORE GENERATOR MÜHƏRRİKLƏRİ

Mühərrik Modeli	Dövr	Ümumi Mühərrik Çıxış Gücü (kWm)		Generatorun çıxış gücü (kVa)	
		Stand-by	Prime	Stand-by	Prime
SP344CB	1500	61	56	70	64
	1800	74	67	85	77

ALTERNATOR TEXNİKİ MƏLUMAT



TEXNİKİ PARAMETRLƏR

İzolyasiya sinfi	H	Xəbərdarlığa Nəzarət Sistemi	Öz-özünə xəbərdarlıq
Sarma addımı	2/3 - (N° 6)	A.V.R. Modeli	Standart SX460
Terminalların sayı	12	Gərginliyin tənzimlənməsi	% ± 1
Mühafizə sinfi	IP 23	Qısa Qapanmaya Dayanma Limiti	10 sec 300% (3 IN)
Hündürlük	m 1000	Ümumi harmonik (*) TGH / THC	% < 5
Həddindən artıq Dövr RPM	rpm 2250	Dalğa forması : NEMA = TIF - (*)	< 50
Hava axını	m ³ /sec 0.216	Dalğa forması : I.E.C. = THF - (*)	% < 2
Ön rulman	N/A -	Arxa rulman	Rulman 6309-2RZ
Rotorun sarılması	100% Mis	Stator sarılması	100% Mis

50 Hz – 231 - 400V CosQ 0,8 – 1500 d/dəq

ALTERNATOR DƏYƏRLƏRİ

Standart İstifadə Alternatoru

İsteye bağlı Alternatordan istifadə edin

Marka/Model	JCB 225 S2	LEROY-SOMER™	TAL044A	STAMFORD	S1L2-Y1				
İş üsulu	Continuous				Stand By				
Mühit temperaturu	C°	40°C				27°C			
Sınıf/ Temperaturun yüksəlməsi	C°	H / 125° K				H / 163° K			
Ulduz seriyası	V	380/220	400/231	415/240	1 Faz	380/220	400/231	415/240	1 Faz
Paralel Ulduz	V	190/110	200/115	208/120	220	190/110	200/115	208/120	220
Üçbucaq seriyası	V	220	230	240	230	220	230	240	230
Çıxış gücü	kVA	65,0	65,0	67,0	-	71,0	71,0	74,0	-
Çıxış gücü	kW	52,0	52,0	53,6	-	56,8	56,8	59,2	-

60 Hz - 277 - 480 V CosQ 0,8 – 1800 d/dəq

ALTERNATOR DƏYƏRLƏRİ

Standart İstifadə Alternatoru

İsteye bağlı Alternatordan istifadə edin

Marka/Model	JCBENERGY	JCB 225 S2	LEROY-SOMER™	TAL044A	STAMFORD	S1L2-Y1			
İş üsulu			Continuous			Stand By			
Mühit temperaturu	C°		40°C			27°C			
Sınıf/ Temperaturun yüksəlməsi	C°		H / 125° K			H/ 163° K			
Ulduz seriyası	V	416/240	440/254	480/277	1 Faz	416/240	440/254	480/277	1 Faz
Paralel Ulduz	V	208/120	220/127	240/138	-	208/120	220/127	240/138	-
Üçbucaq seriyası	V	240	254	277	240	240	254	277	240
Çıxış gücü	kVA	77,0	81,0	85,0	-	85,0	89,0	93,0	-
Çıxış gücü	kW	61,6	64,8	68,0	-	68,0	71,2	74,4	-

NƏZARƏT MODUL PARAMETRLƏRİ

Fövqəladə Stop Uğursuzluğu

Yüksək Generator Gərginliyi

Aşağı Generator Tezliyi

Yağ Sensor Kabelinin Qırılması

Maqnit alma xətası

Aşağı Yanacaq Səviyyəsi (İstəyə görə)

Aşağı Generator Gərginliyi, Aşağı Batareya

Gərginliyi

Yüksək Generator Tezliyi

Faza ardıcılığı xətası,

Balanssız cərəyan

Aşırı yük, balanssız yük, az yük

Aşağı Yağ Təzyiq

Aşağı Su Temperaturu, Yüksək Su Temperaturu

Temperatur Sensoru Qırılıb

Əks güc, həddindən artıq cərəyan

Başlama xətası, dayandırma xətası

Yüksək Yağ Temperaturu (Opsiyonel)

Yüksək Batareya Gərginliyi

Şarj Alternatoru Xətası

Elektron Canbus Səhvləri (ECU)

Baxım vaxtı siqnalı

Aşağı Sürət, Yüksək Sürət

İDARƏ PANELİ XÜSUSİYYƏTLƏRİ



- o Kilidləmə Qapağı ilə Polad Levha Paneli
- o ATS / Avtomatik Köçürmə Paneli – Könüllü
- o Nəzarət Modulu
- o Batareya şarj cihazı
- o Təcili Durdurma Düyməsi
- o Blok Terminal Bağlantısı
- o Yükləmə Çıxış Terminalı-Busbar
- o Sistem Qoruyucu Sigortalar
- o TMS / Çıxış Anahtarı - Opsiyonel
- o Qrafik LCD displey
- o Arxa işıqlı 128x64 piksel
- o Nəzarət Relesi

NƏZARƏT MODULUNUN TEXNİKİ PARAMETRLƏRİ

Marka		Model	Trans-MIDIAMF.232.GP
Panel bölməsi	120mmx94m m.	Mühafizə sinfi	Önden IP65
Çəki	260 gr.	Ətraf mühit şəraiti	2000 rakım
Ətraf Rütubəti	Max. %90.	Mühit temperaturu	-20°C ilə +70°C
DC Batareya Təchizat Gərginliyi	8 - 32 V	Batareyanın gərginliyinin ölçülməsi	8 - 32 V
Şəbəkə Tezliyi	5 - 99,9 Hz	Şəbəkə gərginliyinin ölçülməsi	3 - 300 V faz-nötr, 5 - 99,9 Hz
Generator gərginliyinin ölçülməsi	3 - 300 V	Generator Tezliyi	5 - 99,9 Hz
Cari Transformator İkincil	5A	İşləmə müddəti	Sürekli
Şarj alternatorunun gərginliyinin ölçülməsi	8 - 32 V	Şarj Alternatorunun Oyanması	210mA & 12V, 105mA & 24V Nominal 2.5W
Rabitə interfeysi	RS-232	Analoq Göndərən Ölçmə	0 - 1300ohm
Generator kontaktor relesinin çıxışı	5A & 250V	Şəbəkə kontaktoru rölesinin çıxışı	5A & 250V
Solenoid tranzistor çıxışları	DC təchizatı ilə 1A	Transistor çıxışlarını işə salın	DC təchizatı ilə 1A
Konfigurasiya-3 Transistor Çıxışları	DC təchizatı ilə 1A	Konfigurasiya-4 Transistor Çıxışları	DC təchizatı ilə 1A

İDARƏ PANELİ FUNKSIYALARI

Şəbəkə gərginliyi səviyyəsinə nəzarət	Generatorun gərginlik səviyyəsinə nəzarət	3 fazlı Generator Mühafizəsi	3 fazlı AMF funksiyası	Alarm signalı
Şəbəkə Tezliyi səviyyəsinə nəzarət	Generator Tezlik Səviyyə Nəzarəti	-Yüksək/Aşağı Gərginlik	-Yüksək/Aşağı Tezlik	Qızdırıcı Boru Termostatına Nəzarət
Mühərrikin Run Seçiminə Nəzarət	Generator cərəyan səviyyəsinə nəzarət	-Yüksək/Aşağı Tezlik	-Yüksək/Aşağı Gərginlik	Ethernet, USB, RS232, RS485
Mühərrikin Dayandırılması Seçiminə Nəzarət	Generator Güc Səviyyəsinə Nəzarət	-Cərəyan/Gərginlik Asimmetriyası	-Yüksək/Aşağı Su Temperaturu	İş saati
Mühərrik sürətinin (RPM) DÖVR səviyyəsinə nəzarət	Generatorun İş Cədvəli və Vaxtına Nəzarət	-Həddindən artıq cərəyan / həddindən artıq yükləmə	-Yüksək / Aşağı Yükləmə	Torpaq sızması
Batareya gərginliyi seçimlərini yoxlayın	Yağ Təzyiq Sensorlarına Nəzarət	Temperatur Sensorlarına Nəzarət	Şəbəkə, Generator ATS İdarəsi	Modbus və SNMP
Mühərrikə Baxım Zamanlarına Nəzarət	Rabitə interfeysləri GPRS, GSM	Konfigurasiya edilə bilən Analox Giriş və Çıxışlar	Şəbəkə, Gərginlik, Tezlik Monitorinqi	Analoq modem
Keçmiş hadisələrin səhv qeydlərinin saxlanması	Konfigurasiya edilə bilən proqramlaşdırıla bilən rəqəmsal giriş və çıxışlar	Tək fazlı və ya üç fazlı seçim	Seçilə bilən Qoruma Sıqnalı / Bağlanması	Modulda Parametrlərin qurulması
Generator Gərginliyinin Monitorinqi	Generator cərəyanı və tezliyi ekranı	Generator Faza Ardıcılığı	Torpaqlama Monitorinqi	Kompüterlə Parametrlərin qurulması

SƏS İZOLASIYASI VƏ ŞASSI XÜSUSİYYƏTLƏRİ



- o JCB-nin Xüsusi Rəngi və Patentli Dizaynı
- o A1 Keyfiyyətli DKP / HRU / Sinklənmiş Polad
- o CNC Apkat maşınlarında dəqiq əyilmə
- o CNC Punch və Lazer Maşınlarında Dəqiq Kəsmə
- o Robotla dəqiq qaynaq
- o Nano Texnologiya ilə Boyadan əvvəl Kimyəvi Təmizləmə
- o Elektrostatik Toz Boya ilə Robot Boyama
- o 200°C Fırında Qurutma və Sərtləşdirmə
- o 1500 Saat Duz Testi
- o A1 sinfi -50 / +500 °C Şüşə Yundan İzolyasiya
- o Şüşə yun üzərində şüşə yun örtüyü
- o Ən Yaxşı Səs Desibel Səviyyəsi
- o Hər Mühitə Uyğun Temperatur Testləri
- o Paslanmayan Aksesuarlar

- o Kabel Çıxış Birlikləri və ya Kanalları
- o Fövqəladə Stop düyməsi
- o Yanacaq səviyyəsinin göstəricisi
- o Yanacaq boşaltma tapası
- o Yanacaq Qəbul və Qaytarma Qeydləri
- o Yanacaq Çəninin Sızdırmazlıq Testi
- o Şassi Vakuüm Takozları altında
- o Yüksək Keyfiyyətli Takozlar
- o Yüksək keyfiyyətli süpozituarlar
- o Yanacaq doldurma qapağı (klapan)
- o Qaldıran və daşıyan aparat
- o Daxili egzoz səsboğucuları
- o Xarici səsboğucuları
- o Radiator Doldurma Qapağı
- o Gündəlik yanacaq çəni, xarici yanacaq çəni

- **Kablo Çıkış Rekor veya Kanalları**
- **Acil Durdurma Butonu**
- **Yakıt Seviye Göstergesi**
- **Yakıt Boşaltma Tapası**
- **Yakıt Emiş ve Dönüş Rekorları**
- **Yakıt Tankı Sızdırmazlık Testi**
- **Şase Altı Vakumlu Takozlar**
- **Yüksek Kalitede Takozlar**
- **Yüksek Kalitede Fitiller**
- **Yakıt Doldurma Kapağı (Ventilli)**
- **Kaldırma ve Taşıma Aparatları**
- **Dahili Egzoz Susturucuları**
- **Harici Egzoz Susturucuları**
- **Radyatör Su Doldurma Kapağı**
- **Günlük Yakıt Tankı, Harici Yakıt Tankı**

- **Kablo Çıkış Rekor veya Kanalları**
- **Acil Durdurma Butonu**
- **Yakıt Seviye Göstergesi**
- **Yakıt Boşaltma Tapası**
- **Yakıt Emiş ve Dönüş Rekorları**
- **Yakıt Tankı Sızdırmazlık Testi**
- **Şase Altı Vakumlu Takozlar**
- **Yüksek Kalitede Takozlar**
- **Yüksek Kalitede Fitiller**
- **Yakıt Doldurma Kapağı (Ventilli)**
- **Kaldırma ve Taşıma Aparatları**
- **Dahili Egzoz Susturucuları**
- **Harici Egzoz Susturucuları**
- **Radyatör Su Doldurma Kapağı**
- **Günlük Yakıt Tankı, Harici Yakıt Tankı**



www.jcbenergy.es